

GK 1x55-K



HS COMPUTER
Hochstraße 16
64395 Brensbach
Telefon +49 6161 877860
Fax +49 6161 877866
kontakt@hs-industriecomputer.de
www.hs-industriecomputer.de

Industrie-Tastaturschublade 19" 2 HE

Aufgrund ihrer geringen Höhe und Einbautiefe lässt sich diese Tastatur samt Schutzgehäuse problemlos in jedes Industriecomputer-System integrieren – selbst wenn der jeweilige Einsatzort nur über sehr wenig Platz verfügt. Während Sie die Tastatur nicht nutzen, ist sie dank ihrem Gehäuse mit integriertem Magnetverschluss bestmöglich vor Staub und Spritzwasser geschützt.

Die Tastatur besitzt 84 Tasten und ist in allen Ländervarianten verfügbar. Spezielle Kurzhubtasten machen es möglich, sie auch gut mit Handschuhen zu bedienen.

Mit dem eingebauten Trackball navigieren Sie besonders präzise. Zudem spart dieser Platz und bietet weniger Angriffsfläche als eine herkömmliche Maus.

Technische Informationen

- ✓ 19" Einschubtechnik
- ✓ 2HE Bauhöhe
- ✓ Trackball
- ✓ Tastaturlayouts in allen Ländervarianten verfügbar
- ✓ Magnetverschluß
- ✓ Schutzart Front IP65, im geschlossenen Zustand
- ✓ Frontfarbe RAL 7035, Lichtgrau

Technische Spezifikationen

Tastenfeld

Tasten Tastatur mit 84 Kurzhubtasten
Layout IBM-AT (MF2) mit Trackball

Ein-/Ausgangssignal

Datenformat MF2

Schnittstellen

Schnittstelle Tastatur / Maus USB

Stromversorgung

Eingangsspannung 5 V ± 10 %
Eingangsstrom typ. 18 mA (5 V DC)
Leistungsaufnahme max. 0,1 W

Betriebsbedingung

Betriebstemperatur 5 bis +50 °C
Lagertemperatur -10 bis +60 °C
Feuchtigkeit max. 95 % (keine Kondensation)

Geräteschutz

Schutzart Front IP65 im geschlossenen Zustand

EMV / Sicherheit

Störaussendung EN 50081
Störfestigkeit EN 50082
Gerätesicherheit EN 60950 incl. Anhänge

Gehäuse

Gewicht ca. 4,0 kg
Material Stahlblech verzinkt
Frontplatte Stahl lackiert
Farbe Front gem. Spezifikation

Standardfarben Griff

- RAL 7035
- RAL 9006
- RAL 7016

Befestigungsarten (wahlweise)

4 St. Bolzen M6 x 25 mm (19")
4 St. Befestigungslöcher (19")

Optionen

Weitere Frontfarben auf Anfrage
Tastaturen in allen Ländervarianten verfügbar
USB oder PS2-Ausführung
Trackball oder Toypad

Geräteabmessungen (Abb. kann vom Original abweichen)

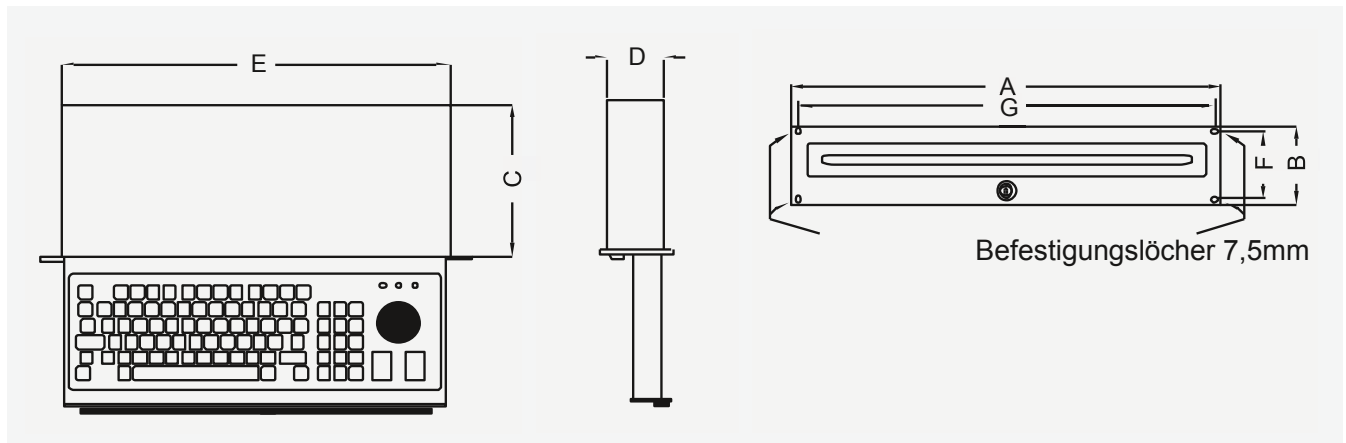

	A	B	C	D	E	F	G
GK 1x55-K (2HE)	483	88	150	64	422	58	465

alle Angaben in mm

HS COMPUTER
Hochstraße 16
64395 Brensbach
Telefon +49 6161 877860
Fax +49 6161 877866
kontakt@hs-industriecomputer.de
www.hs-industriecomputer.de

HS COMPUTER behält sich Design- und technische Änderungen vor, die dem Fortschritt dienen. Die spezifizierten Daten unterliegen produktionsbedingt minimalen Abweichungen.

© **Eingetragene Warenzeichen:** IBM, Intel, AMD VGA, SVGA: International Business Machines Corporation; MS-DOS: Microsoft Corporation. Andere genannte Produkt- und Markennamen sind Warenzeichen oder eingetragene Warenzeichen der jeweiligen Hersteller und wurden nicht explizit gekennzeichnet.